

Spécifications

Modèle	GTH™-4018 R
--------	-------------

Dimensions

Hauteur de levage (max.) avec stabilisateurs	17,54 m
Hauteur de levage (max.) sans stabilisateurs	17,30 m
Capacité de levage (max.)	4.000 kg
Capacité à hauteur maximale	2.000 kg
Capacité à portée maximale	500 kg
Portée horizontale (max.)	15,53 m
Portée à hauteur maximale	3,80 m
A Hauteur	2,99 m
B Hauteur au volant	2,22 m
C Largeur	2,42 m
D Largeur cabine	0,93 m
E Voie	1,95 m
F Empattement	3,00 m
G Longueur aux pneus avant	4,66 m
H Longueur au tablier	6,60 m
I Garde au sol - au centre	0,36 m
L Largeur max. - stabilisateurs étendus	4,36 m
M Porte-à-faux arrière	2,60 m
N Porte-à-faux avant	3,97 m
O Longueur totale	7,80 m
P Angle d'attaque	26°
Q Angle de sortie	26°

Dimensions

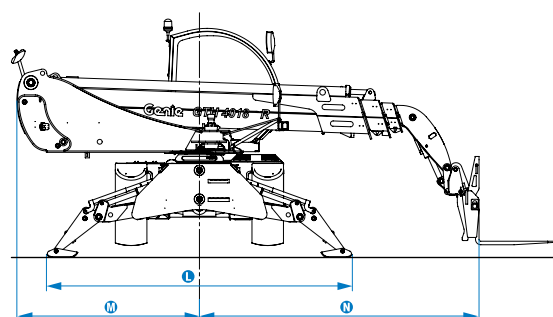
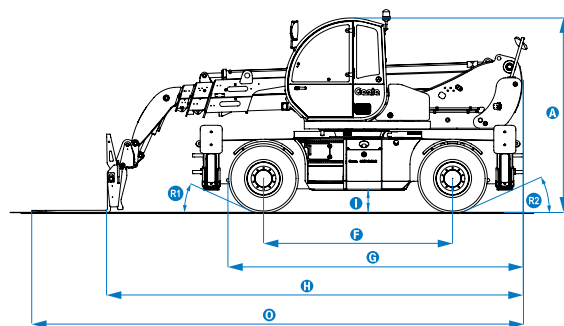

Productivité

Rayon de braquage int./ext.	1,97 m/4,12 m
Force de cavage (avec godet 800L SAE J732/80)	5.900 kg
Force de remorquage avec dynamomètre*	7.000 kg
Vitesse de translation (max.)	30 km/h
Inclinaison du tablier	138°
Pneus (DIN 70361)	18-19.5" PR16 Jantes 10 trous
Vitesse de levée/descente*	13 sec/9 sec
Vitesse de sortie/rentrée du télescope*	25 sec/29 sec.

Puissance

Moteur	Perkins 1104 D-44T turbo diesel 4 cylindres 74 kW, phase III
Transmission	Hydrostatique avec pompe à cylindrée variable couplée à un moteur à cylindrée variable. Boîte mécanique deux vitesses.
Pompes de service	Télescope/système de contrôle avec pompe à engrenage : 280 Bar, 94 L/min.
Capacité réservoir carburant	205 L
Capacité huile moteur	8,3 L
Capacité réservoir huile hydraulique	220 L

Poids** 14.665 kg

Conformité aux normes

Directive européenne Machines 2006/42/CE

Structure de la cabine conforme aux normes ISO3471 (ROPS) et ISO3449 (FOPS)

Moteur faible émission conforme aux directives européennes 97/68/CE phase III et 2004/26/CE

Émissions sonores conformes à la directive européenne 2000/14/CE (LpA=74 dB, LwA=103 dB)

Niveau de vibrations conforme à la directive européenne EN 13059:2002 (aux bras <2,5 m/s², au corps 0,35 m/s²)

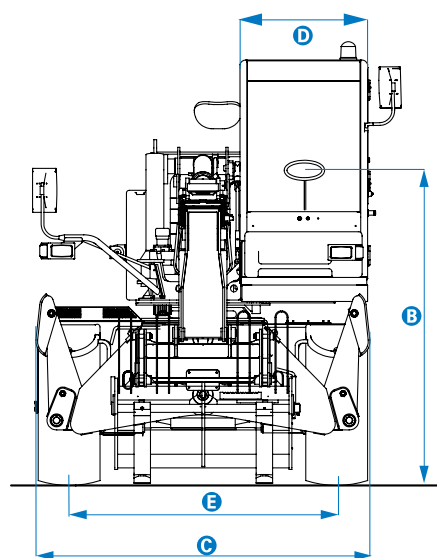

* A vide

** Le poids varie en fonction des options et des standards des pays où la machine est livrée

Accessoires en option

Fourches







	Référence pièce	Description	Cap. charge	Largeur	Longueur	Hauteur	Poids
	55.0750.0118	Fourches flottantes	4.000 kg	1.380 mm	1.615 mm	1.260 mm	395 kg
	55.0750.0119	Tablier et fourches fixes type FEM3	4.000 kg	1.390 mm	1.620 mm	1.175 mm	410 kg
	59.0601.5025	Déplacement latéral des fourches FEM3 +/- 100mm	4.000 kg	1.370 mm	1.700 mm	1.180 mm	545 kg

Schéma de référence des dimensions



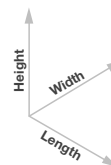

Godets et bennes

	Référence pièce	Description	Largeur	Longueur	Hauteur	Poids	Pression hyd. max
	59.0201.9022	Godet 800 L	2.435 mm	1.170 mm	1.140 mm	510 kg	
	59.0401.2028	Benne à béton 500 L déchargement manuel	1.110 mm	1110 mm	1.320 mm	230 kg	
	59.0401.2029	Benne à béton 500 L déchargement hydraulique	1110 mm	1110 mm	1.320 mm	244 kg	60/220 L/min/bars
	59.0401.2030	Benne à béton 800 L déchargement manuel	1110 mm	1110 mm	1.520 mm	250 kg	
	59.0401.2031	Benne à béton 800 L déchargement hydraulique	1110 mm	1110 mm	1.520 mm	264 kg	60/220 L/min/bars
	59.0401.2016	Godet malaxeur 500 L (hydraulique)	990 mm	1.650 mm	880 mm	550 kg	60/220 L/min/bars
	59.0401.2032	Casier pour briques et parpaings	800 mm	1110 mm	1.150 mm	120 kg	

Fléchettes et crochets

	Référence pièce	Description	Cap. charge	Largeur	Longueur	Hauteur*	Poids
	59.0700.9013	Crochet fixe 5 T	4 000 kg	1.335 mm	830 mm	1.070/1.110 mm	160 kg
	59.0802.3027	Fléchette mécanique 2 m/2.000 Kg	2.000 kg	1.335 mm	2.290 mm	800/1.080 mm	255 kg
	59.0802.3028	Fléchette mécanique 4 m/900 Kg	900 kg	1.190 mm	4.450 mm	980/1.220 mm	245 kg
	59.0802.3029	Fléchette hydraulique 4 m/900 Kg	900 kg	1.190 mm	4.485 mm	1.220/1.610 mm	320 kg
	59.0901.9015	Treuil hydraulique 4 T	4.000 kg	1.335 mm	830 mm	1.840/1.260 mm	380 kg

Prédisposition nacelle

	Référence pièce	Description	Cap. charge	Largeur**	Longueur	Hauteur	Poids
	59.1111.6014	Rotative et extensible +/-90° 3 personnes max.	700 kg	2.520 mm jusqu'à 4.610 mm	2.110 mm	1.850 mm	920 kg
	59.1111.6013	Fixe non extensible 2 personnes max.	300 kg	2.300 mm	1.490 mm	1.710 mm	400 kg

* Pieds relevés/abaissés

** Repliée/étendue

Caractéristiques

Caractéristiques standards	Caractéristiques standards	Options
<p>Dimensions</p> <ul style="list-style-type: none"> • Capacité de levage maximum 4.000 kg • Hauteur de levage maximum 17,54 m • Portée horizontale maximum 15,53 m <p>Productivité</p> <ul style="list-style-type: none"> • Quatre roues motrices • Quatre roues directrices • 3 modes de conduite: <ul style="list-style-type: none"> - roues avant directrices - marche en crabe - direction coordonnée • Ligne hydraulique principale sur télescope • Ligne électrique sur télescope • Direction assistée • Stabilisateurs avant et arrière • 400° de rotation (200° droite, 200° gauche) • Transmission hydrostatique avec pompe et moteur à cylindrée variable couplée à une boîte mécanique 2 vitesses • Joystick 5x1 multifonctions électroproportionnel • Pont avant à glissement limité • Tablier porte-équipements à verrouillage manuel • Porte d'accès à 2 éléments indépendants : partie basse en acier renforcé et partie haute vitrée (avec ouverture séparée) • Indicateur angles et distances sur télescope en corrélation avec les abaquages de charges • Siège réglable avec suspension et détection de l'opérateur • Coupe-batterie • Volant large réglable en hauteur • Essuie-glace sur pare brise avant/arrière • Pare soleil sur pare brise avant • Grille de toit • Rétroviseurs extérieurs avant latéraux et arrière grand angle • Feux de route avant et arrière • Moteur positionné sur le côté de la machine pour un accès simplifié aux composants • Freins multidisques en bain d'huile sur les deux essieux 	<ul style="list-style-type: none"> • Bouchon de réservoir verrouillable (cadenas) • Compartiment verrouillable pour outils • Cale de sécurité pour maintien de la flèche lors des opérations de maintenance • Système de réalignement automatique des roues arrière • Sélecteur de mode routier/chantier/nacelle • Contrôle de la stabilité en cas de surcharge par : <ul style="list-style-type: none"> - avertisseur lumineux de moment de charge à LEDs - avertisseur sonore - blocage automatique des mouvements sortie/descente du télescope - blocage automatique des stabilisateurs - blocage automatique de l'essieu arrière <p>Puissance</p> <ul style="list-style-type: none"> • Perkins turbo diesel 74 kW, stage IIIA • Perkins turbo diesel 83 kW, stage IIIB <p>Roues et pneus</p> <ul style="list-style-type: none"> • 18-19,5" PR16. Jantes 10 trous (DIN 70361) 	<p>Productivité</p> <ul style="list-style-type: none"> • Air conditionné • Seconde ligne électrique sur télescope avec enrouleur de câble • Seconde ligne hydraulique • Système de verrouillage hydraulique rapide • Projecteur réglable sur la flèche • Projecteur réglable sur la cabine • Grille de protection pare-brise • Essuie-glace de toit • Remorque d'attelage • Plaques d'extension stabilisateurs • Huile biodégradable • Cric hydraulique 10 T + clé 24 mm • Joystick additionnel à main gauche • Radiocommande • Prédiposition godet malaxeur • Prédiposition nacelle • Rotation continue 360° • Mise à niveau chassis +/- 7° • Système «Track and trace» • Siège confortable/Accoudoirs ergonomiques • Système déverrouillage clavier numérique • Avertissement sonore et visuel du télescope sur le toit de la cabine • Chargeur 12 V • Radio MP3 <p>Options de roues et pneus</p> <ul style="list-style-type: none"> • Pneu 18-19,5" PR16 gonflé mousse • Roue de secours 18-19,5" PR16 • Roue de secours 18-19,5" PR164 gonflée mousse <p>Accessoires</p> <ul style="list-style-type: none"> • Fourches flottantes L 1200 mm section 120x50 mm • Fourches flottantes L 1200 mm, section 100x65 mm (GB seulement) • Tablier et fourches fixes type FEM3 • Fourches FEM3 à déplacement latéral +/- 100mm • Godet 800 L • Benne à béton 500 L/800 L - (Déchargement manuel ou hydraulique) • Godet malaxeur 500 L (hydraulique) • Casier pour briques et parpaings • Crochet fixe sur tablier • Fléchette de levage mécanique 2 m /2.000 kg • Fléchette de levage mécanique ou hydraulique 4 m / 900 kg • Treuil hydraulique 4 T • Nacelle fixe • Nacelle rotative et extensible

